



Costruzioni Meccaniche Mezzago



ELEVATORI A
RIDOTTO
CONSUMO
ENERGETICO

LOW
ENERGY
LIFT

LIFT ME

8000 / 9000

Fatti sollevare da chi ti puoi fidare
Let yourself be lifted by people you trust

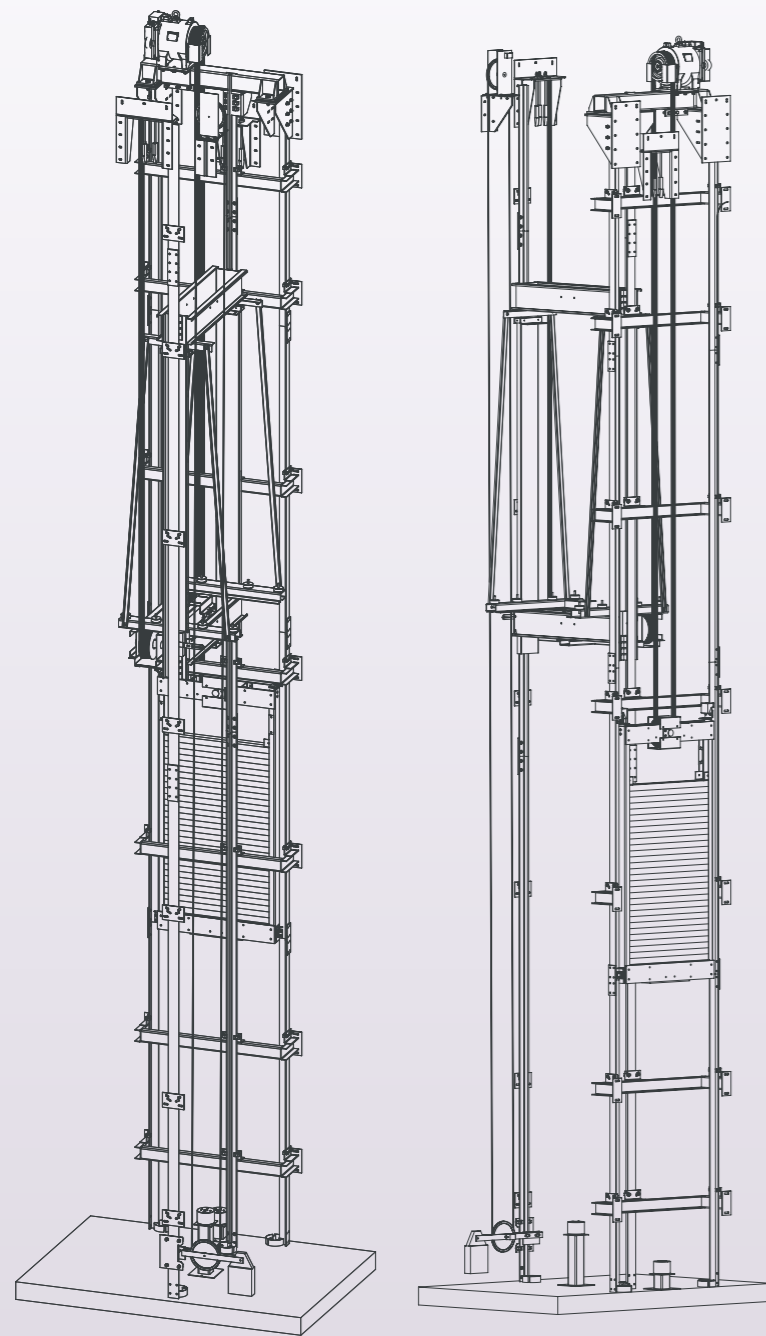

8000

Portata da 450 a oltre 4000 Kg.
Velocità fino a 1 m/s - disponibile anche fino 1,6 m/s
Testa minima 3400 mm.
 Con cabina H. 2170 mm. interna
Fossa minima 1150 mm.
Arcata Tradizionale
 in taglia inferiore 2:1
 Adatto ad ascensori con 1 o 2 ingressi opposti.

Capacity from 450 to over 4000 kg
Speed 1 m/s - available also up to 1,6 m/s
Minimum Headroom 3400 mm. with Car Internal Height 2170 mm.
Minimum Pit 1150 mm.
Traditional Car Frame
 with traction 2:1
 Suitable for lifts with single or 2 opposite entrances.

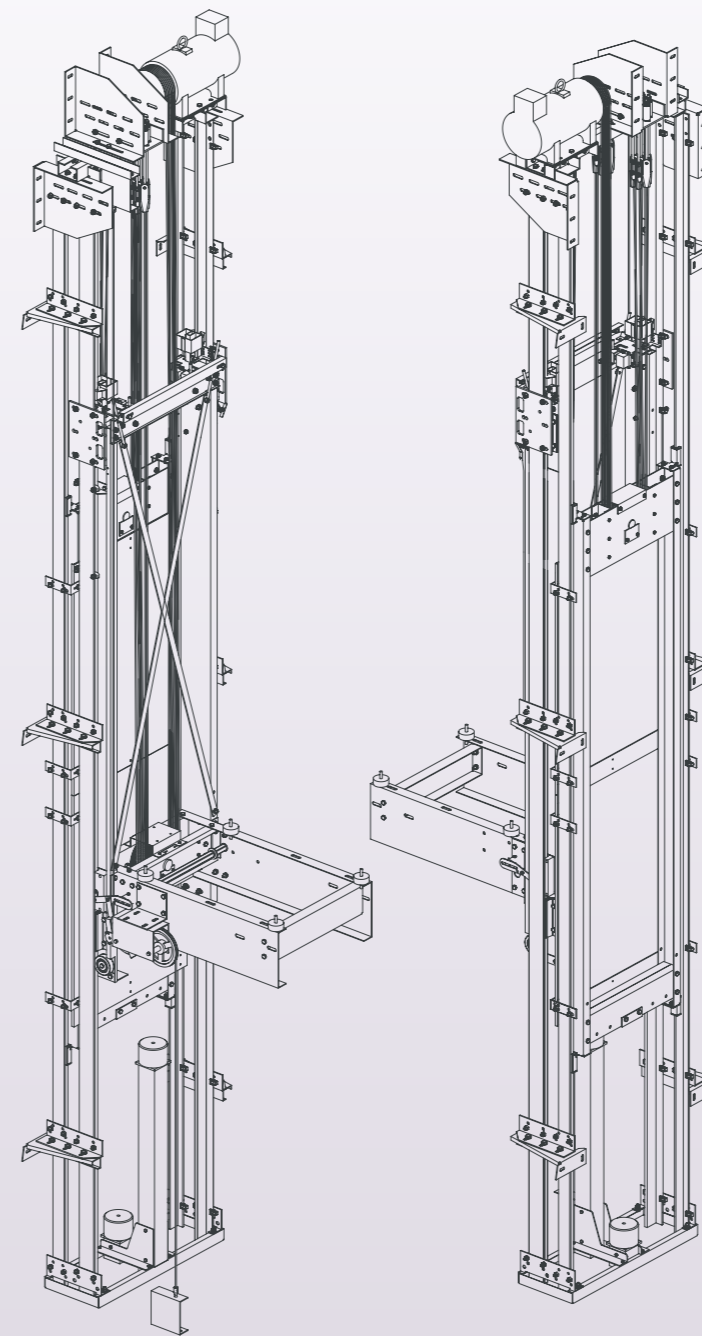

9000

Portata da 300 a 1650 Kg.
Velocità fino a 1 m/s
Testa minima 3400 mm. Con cabina H. 2170 mm. interna
Fossa Minima 1100 mm
Arcata a Sbalzo 1:1 o 2:1
 Adatto ad ascensori con 1 ingresso, 2 ingressi opposti o adiacenti e anche 3 ingressi.

Capacity from 300 to 1650 kg
Speed up to 1 m/s
Minimum Headroom 3400 mm. with Car Internal Height 2170 mm.
Minimum Pit 1100 mm.
Cantilever Car Frame
 with traction 1:1 or 2:1
 Suitable for lifts with single entrance, 2 opposite or adjacent entrances and also 3 entrances.

"LIFT ME" IMPIANTI PER MOTORI GEARLESS

Gli impianti LIFT ME 8000 e 9000 di CMM sono stati progettati per ospitare i Motori Gearless sincroni a magneti permanenti, in vani con o senza locale macchina, garantendo una **minore rumorosità**, un **miglior comfort** di marcia ed un notevole **risparmio energetico**, soprattutto in edifici ad alto traffico.

Il quadro di manovra degli impianti LIFT ME viene posizionato, preferibilmente, nei pressi dell'ultima fermata dell'ascensore. Il controllo della velocità avviene tramite inverter (sia **Monofase** che **Trifase**) ed encoder. Le arcate sono dotate di un Blocco Meccanico sulle guide che garantisce la possibilità di manutenzione dal tetto di cabina.

È disponibile a richiesta e vivamente consigliata, la fornitura di una botola di emergenza nel tetto di cabina per favorire le operazioni di evacuazione e l'accesso tecnico in qualsiasi situazione. È disponibile una manovra di emergenza ausiliaria elettrica oppure una Manovra di emergenza automatica con riporto al piano e riapertura porte in caso di mancanza di corrente elettrica.

Gli impianti LIFT ME 8000 e 9000 di CMM permettono di scegliere le soluzioni e le macchine più consone ad ogni tipo di esigenza grazie ad una logica di **Semplicità di montaggio, Solidità, Affidabilità e Flessibilità** dei componenti utilizzati.

"LIFT ME" FOR ELEVATORS WITH GEARLESS MOTOR

The elevators of the series "LIFT ME" 8000 and 9000 have been studied by CMM to host Gearless permanent magnet synchronous motor, in shaft with or without machine room, granting a **lower noise level**, a **better ride comfort** and a considerable **energy saving** especially in high traffic buildings.

The controller of the "LIFT ME" elevators is placed, preferably, near the last stop (headroom). Speed control is done through an inverter (both **Single and Three phases**) and encoder. The car frames are supplied with a mechanical block on the guide rails that provides the possibility of maintenance from the car roof.

It is available on request and strongly recommended the provision of an emergency trap door in the car roof to help the evacuation and the technical access in any situation. It is available an auxiliary electric emergency operation or an automatic emergency operation with homing at the closest floor and door re-opening in case of power failure.

LIFT ME 8000 and 9000 by CMM allow you to choose the most appropriate solutions and machines for all types of needs thanks to a logic of **Easy installation, Solidity, Reliability and Flexibility** of the components used.



Costruzioni Meccaniche Mezzago

CMM

Costruzioni Meccaniche Mezzago S.R.L.
Via Curiel, 42 - 20883 - Mezzago (MB) Italy

TEL: +39 039 62 35 48
FAX: +39 039 62 30 32

EMAIL: info@cmmelevators.com
WEB: www.cmmelevators.com
